

OH TORI

ベッド型汎用フライス盤

ME-35V **立型** ME-35P **横型**

テーブル前後  
移動距離 350mm

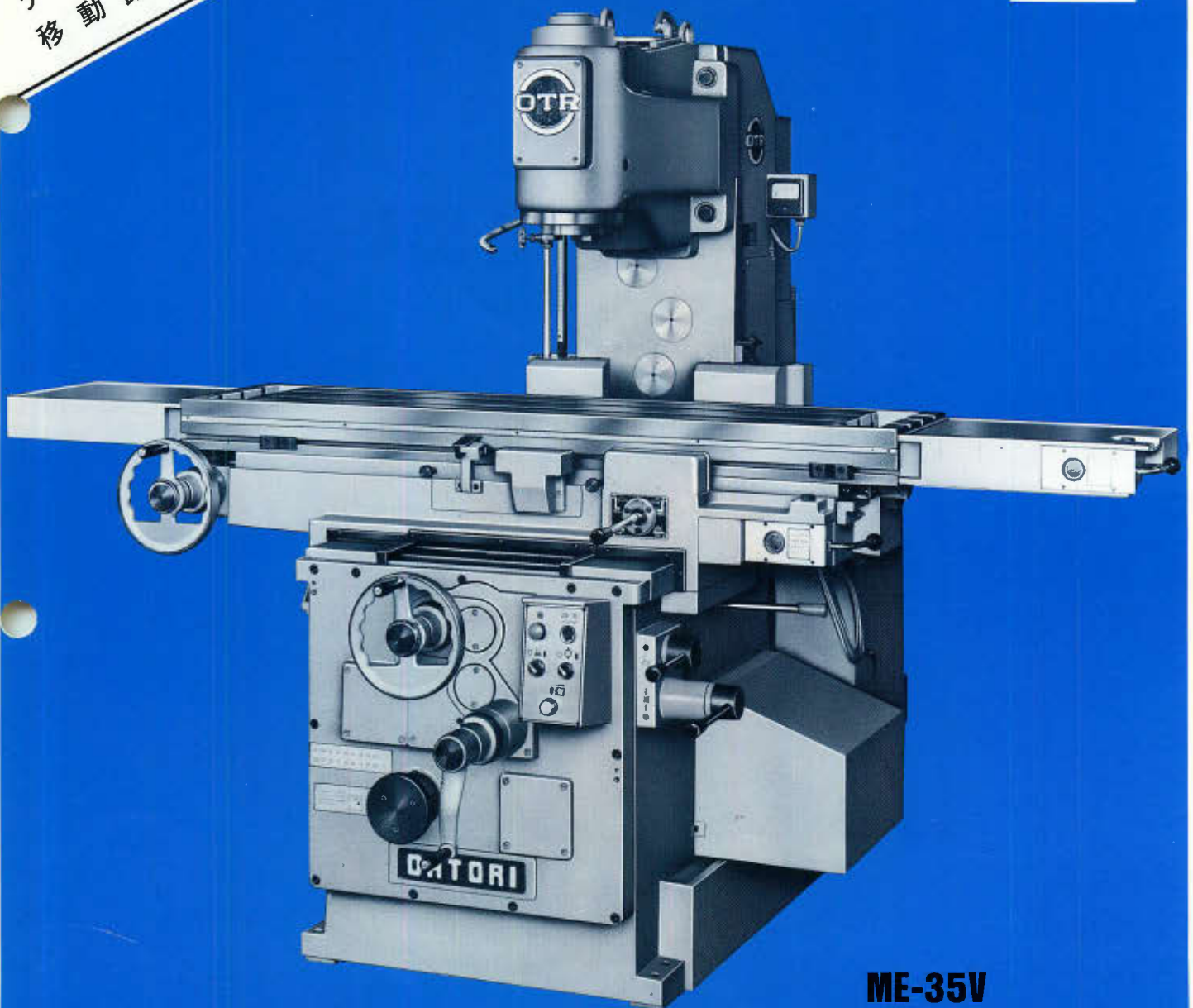

ME-35V

大鳥機工株式会社

# ME-35V

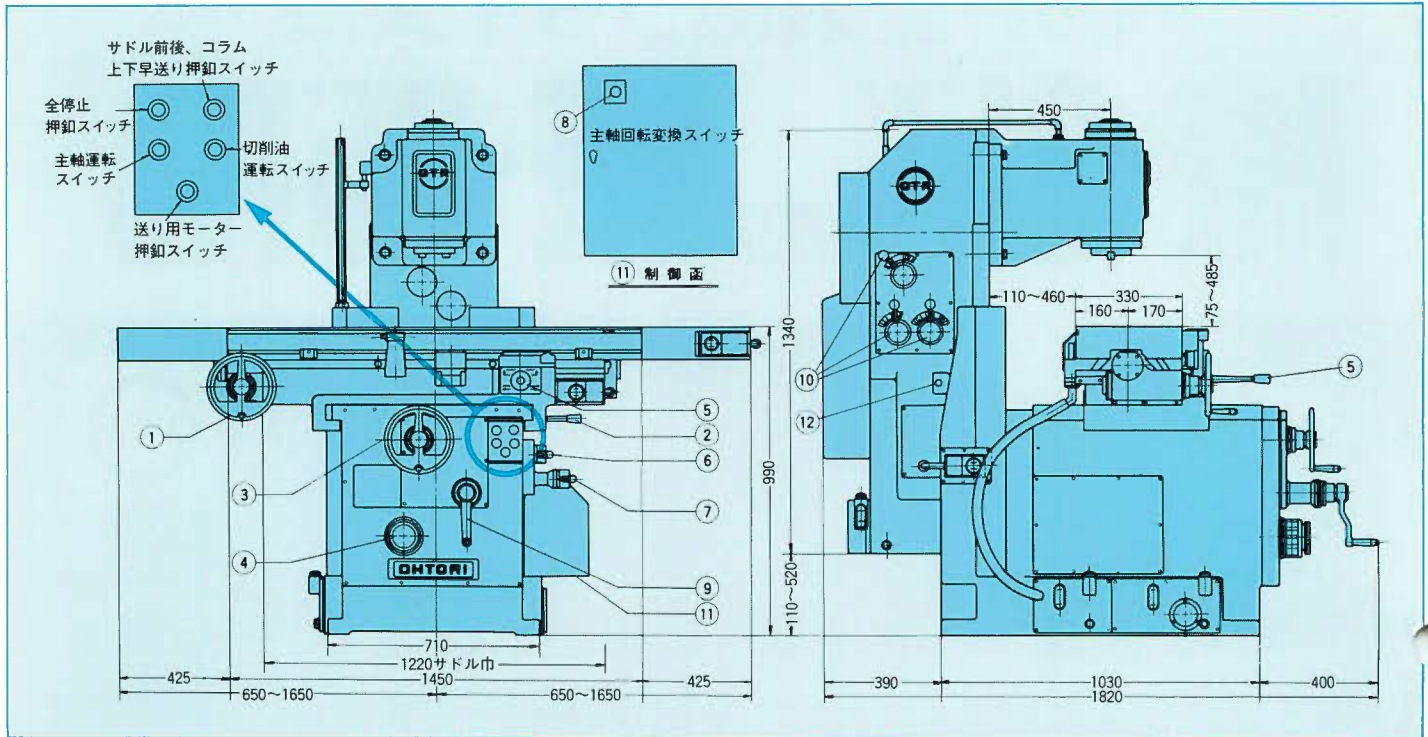

- ① テーブル左右手動ハンドル
- ② サドルクランプレバー
- ③ サドル前後手動ハンドル
- ④ 送り速度変換ダイヤル
- ⑤ テーブルモノレバー
- ⑥ サドル前後機動レバー
- ⑦ コラム上下機動レバー
- ⑧ 主軸回転変換スイッチ
- ⑨ コラム上下手動レバー
- ⑩ 主軸回転数変換レバー (3本)
- ⑪ 制御函
- ⑫ 主軸瞬転スイッチ

# ME-35P

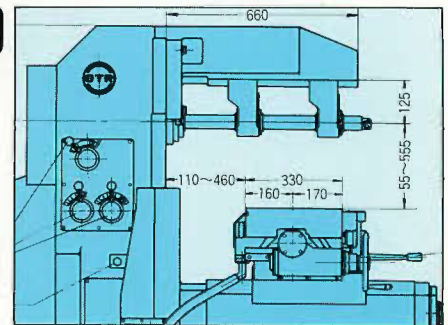

## ユニバーサル アタッチメント

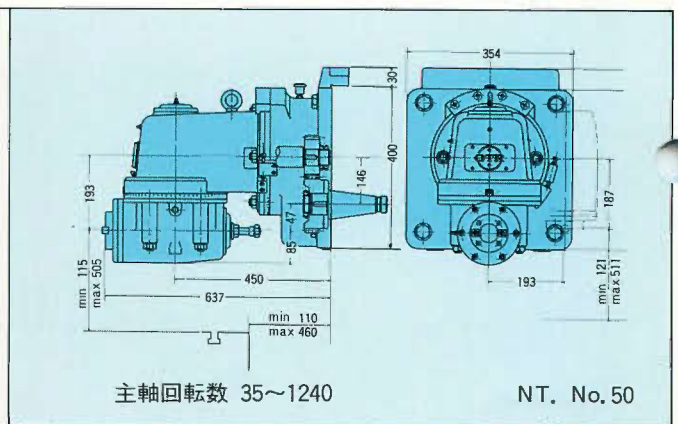
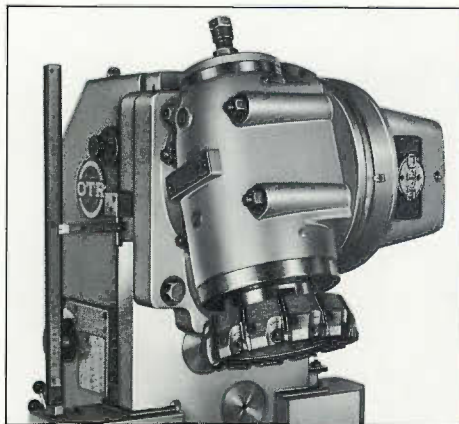

## クイル式 バーチカル アタッチメント

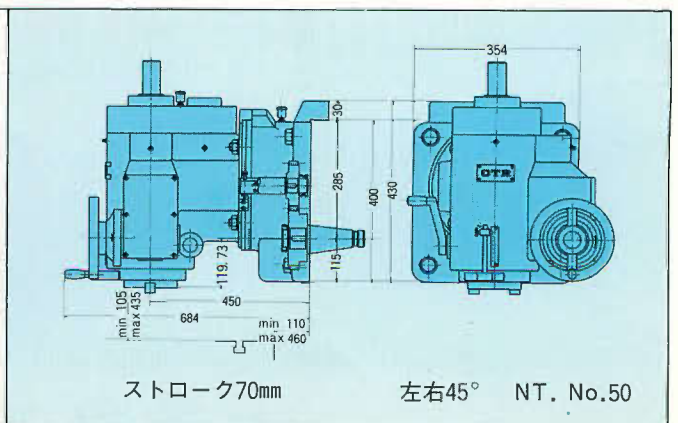
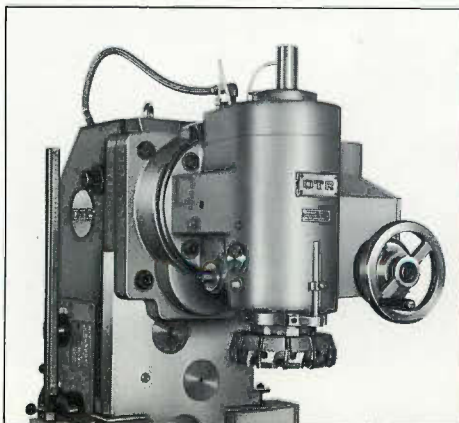

# 特 長

1 動的精度が良い	ベッド上をテーブルが前後左右に移動(テーブル前後移動距離350mm)しますので、高精度の製品が容易に製作出来ます。ベッド上面は焼入研磨しています。
2 操作性が優れている	テーブルの左右、前後、コラムの上下共に9段の機動送りがあり、又各々早送りもあります。テーブル左右のバックラッシュ除去装置を具えています。 手動ハンドルも機台前面から操作できるように配置されており操作簡便による能率増進を計っております。
3 汎用性、多様性	立型、横型、ユニバーサルアタッチメント、クイル式バーチカルアタッチメント等の各種アタッチメントの使用により各種の加工に利用出来ます。
4 生産性に富んでいる	ボールクラッチにより機械の保護が出来ています。潤滑油は内蔵ポンプによって強制潤滑されています。動的精度が非常に安定しているのと、操作が簡単に出来るので、非熟練者でも容易に均一した高精度の作業が出来ます。

# 主要仕様

	ME-35V (立型)	ME-35P (横型)
テーブル左右最大移動距離	1,000	1,000
テーブル前後	350	350
主軸端面とテーブル上面との距離	75~485	
主軸中心とテーブル上面との距離		55~555
コラム前面から主軸中心距離	450	
主 軸 テ ー パ ー	NT.No.50	NT.No.50
テーブル作業面寸法	1,450×330	1,450×330
テーブルT溝寸法	3×16	3×16
主軸回転変換数	12段	12段
主軸回転数(逆回転可能) (r.p.m.)	40, 60, 80, 120, 165, 230, 290, 390, 540 830, 1120, 1540	40, 60, 80, 120, 165, 230, 290, 390, 540 830, 1120, 1540,
テーブル左右変換数	9段	9段
テーブル左右送り量 (mm/min)	16, 26, 40, 64, 100, 164, 254, 400, 650	16, 26, 40, 64, 100, 164, 254, 400, 650
テーブル左右早送り速度 (mm/min)	2,000	2,000
テーブル前後変換数	9段	9段
テーブル前後送り量 (mm/min)	16, 26, 40, 64, 100, 164, 254, 400, 650	16, 26, 40, 64, 100, 164, 254, 400, 650
テーブル前後早送り速度 (mm/min)	2,000	2,000
コラム上下変換数	9段	9段
コラム上下送り量 (mm/min)	8, 13, 20, 32, 50, 82, 127, 200, 325	8, 13, 20, 32, 50, 82, 127, 200, 325
コラム上下早送り速度 (mm/min)	1,000	1,000
電 動 機	主軸回転用(K.W)	5.5kw×4P(7.5kw)
	送り用(K.W)	1.5kw×4P
正 味 重 量	2,800	2,800

# 特別仕様

- 切削油装置
- ユニバーサルアタッチメント
- クイル式バーチカルアタッチメント
- プレーンアタッチメント
- 主軸電動機7.5kw
- テーブル左右オートサイクル

(注) このカタログの記載事項は予告なく変更する場合がありますのでご了承ください。



## 大鳥機工株式会社

■本社・工場 〒680-11 鳥取市南栄町19番地

- 大阪支店 〒532 大阪市淀川区木川東2丁目1番7号
- 東京営業所 〒101 東京都千代田区外神田2-2-17(万世共同ビル)
- 名古屋営業所 〒460 名古屋市中区大須1丁目7-26(音羽ビル)
- 高松営業所 〒760 高松市木太町1区378-3
- 広島営業所 〒733 広島市中区猫屋町4の2(長岡ビル)
- 福岡営業所 〒812 福岡市博多区博多駅南4丁目19-5(山王ビル)
- 前橋出張所 〒371 前橋市元総社町1丁目8-3(太陽ビル)
- 仙台出張所 〒982 仙台市青葉区大町2丁目8番16号
- 横浜出張所 〒221 横浜市新奈川区神奈川本町6-1

TEL. (0857) 53-4611(代) FAX.0857-53-4614  
TELEX.05792112 OTRT J

TEL. (06) 304-7777(代) FAX.06 - 304-7760

TEL. (03) 255-7973(代) FAX.03 - 255-7976

TEL. (052) 201-2848(代) FAX.052-201-3059

TEL. (0878) 66-7020(代) FAX.0878-66-7028

TEL. (082) 231-5923(代) FAX.082-231-5924

TEL. (092) 472-2706(代) FAX.092-472-2707

TEL. (0272) 51-7433(代) FAX.0272-51-7434

TEL. (022) 223-0513(代) FAX.022-223-0571

TEL. (045) 451-0352(代) FAX.045-451-0353

代理店